

## Beschreibung / Maßstabelle

Markierung in der Form

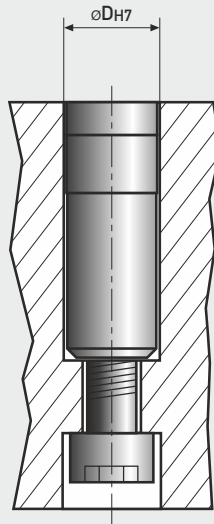

Kennzeichnung vertieft

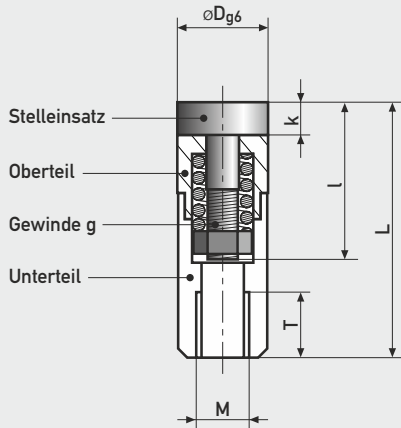

- ohne Höhenverstellung
- Gewinde zur Befestigung in der Form
- Stelleinsatz von Formseite wechselbar
- Gravur spiegelbildlich, vertieft

Maßtabelle in mm

D	3	4	5	6
Hülse	L	14	14	17
	M	2	2	3
	T	3	2	3
Stelleinsatz	k	2	2,3	2,8
	l	9	10,5	13
	g	M1x0,25	M1,4x0,2	M1,6x0,2
	a	0,3	0,3	0,4

Werkstoff: 1.4034, gehärtet (Sonderwerkstoffe auf Anfrage!)

## Einstellen

Stelleinsatz im bzw. gegen den Uhrzeigersinn einstellen.



## Wechsel

den Stelleinsatz gegen den Uhrzeigersinn ausschrauben und neuen Stelleinsatz im Uhrzeigersinn bündig zur Form plus mind. 3 Umdrehungen einschrauben.



Typ	Anzeige	Best.-Nr. Stempel komplett	Best.-Nr. Stelleinsatz
	<b>Monate + Jahr</b>	KS3003 / 1-12 /..(Jahr) KS3004 / 1-12 /..(Jahr)	ES3003 / 1-12 /..(Jahr) ES3004 / 1-12 /..(Jahr)
	<b>Monate</b>	KS3003 / 1-12 KS3004 / 1-12	ES3003 / 1-12 ES3004 / 1-12
	<b>4 Jahre (Jahr + 3)</b>	KS3003 /..(Jahr)+3 KS3004 /..(Jahr)+3	ES3003 /..(Jahr)+3 ES3004 /..(Jahr)+3
	<b>Jahr und Pfeil</b>	KS3003 /..(Jahr) KS3004 /..(Jahr) KS3005 /..(Jahr) KS3006 /..(Jahr)	ES3003 /..(Jahr) ES3004 /..(Jahr) ES3005 /..(Jahr) ES3006 /..(Jahr)
	<b>Wochen 1-52 + Jahr</b>	KS3004 / 1-52 /..(Jahr) KS3005 / 1-52 /..(Jahr) KS3006 / 1-52 /..(Jahr)	ES3004 / 1-52 /..(Jahr) ES3005 / 1-52 /..(Jahr) ES3006 / 1-52 /..(Jahr)
	<b>Wochen 14-52 + Jahr</b>	KS3004 / 14-52 /..(Jahr) KS3005 / 14-52 /..(Jahr) KS3006 / 14-52 /..(Jahr)	ES3004 / 14-52 /..(Jahr) ES3005 / 14-52 /..(Jahr) ES3006 / 14-52 /..(Jahr)
	<b>Wochen 27-52 + Jahr</b>	KS3004 / 27-52 /..(Jahr) KS3005 / 27-52 /..(Jahr) KS3006 / 27-52 /..(Jahr)	ES3004 / 27-52 /..(Jahr) ES3005 / 27-52 /..(Jahr) ES3006 / 27-52 /..(Jahr)
	<b>Wochen 40-52 + Jahr</b>	KS3004 / 40-52 /..(Jahr) KS3005 / 40-52 /..(Jahr) KS3006 / 40-52 /..(Jahr)	ES3004 / 40-52 /..(Jahr) ES3005 / 40-52 /..(Jahr) ES3006 / 40-52 /..(Jahr)